

## Papierstoringen

In dit onderwerp wordt het volgende besproken:

- "Papierstoring bij A" op pagina 4-5
- "Papierstoring bij B" op pagina 4-6
- "Papierstoring bij B en C" op pagina 4-9
- "Papierstoring bij C" op pagina 4-13
- "Papierstoring bij D" op pagina 4-15
- "Papierstoring bij D en A" op pagina 4-16
- "Papierstoring bij E" op pagina 4-19
- "Papierstoring bij F" op pagina 4-22
- "Papierstoring bij G" op pagina 4-23
- "Papierstoring bij H" op pagina 4-25
- "Papierstoring in bovenste lade van stapeleenheid" op pagina 4-26
- "Papierformaatstoring in lade 1 (MPT)" op pagina 4-27
- "Papierformaatstoring in laden 2-5" op pagina 4-29
- "Papierformaatstoring in lade 6" op pagina 4-31
- "Papierstoring in lade 2, 3, 4, of 5" op pagina 4-34
- "Papierstoring in lade 1 (MPT)" op pagina 4-36
- "Papierstoring in lade 2 en bij klep A" op pagina 4-38
- "Papierstoring in lade 3 en bij klep B" op pagina 4-42
- "Papierstoring in lade 4 of 5 en bij klep C" op pagina 4-47
- "Papierstoring in lade 6" op pagina 4-51

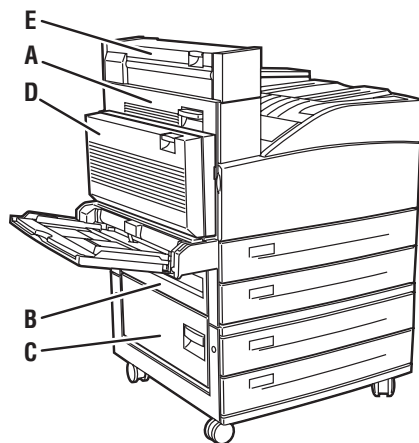

5500-070

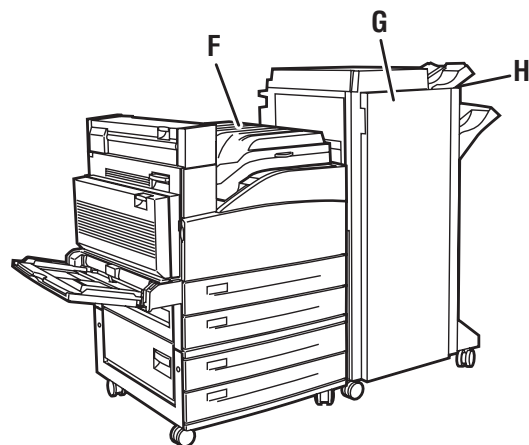

5500-208



Er zijn video-opnamen beschikbaar met instructies voor het oplossen van papierstoringen. U vindt deze op de *Cd-rom met gebruikersdocumentatie* en op [www.xerox.com/office/5500support](http://www.xerox.com/office/5500support).

## Papierstoring bij A

Volg de volgende stappen om de storing te verhelpen.

### Waarschuwing

Wees voorzichtig; enkele onderdelen in het gebied achter klep A kunnen heet zijn.

1. Open klep A.

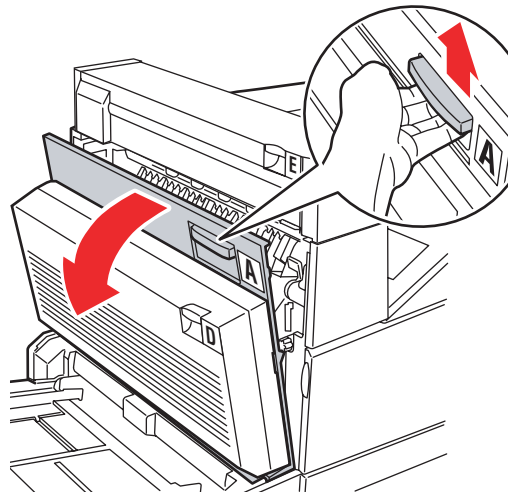

5500-001

2. Trek het vastgelopen papier uit de printer. Indien nodig kunt u de groene hendel indrukken om het papier makkelijker te verwijderen. Controleer of alle stukjes papier zijn verwijderd.

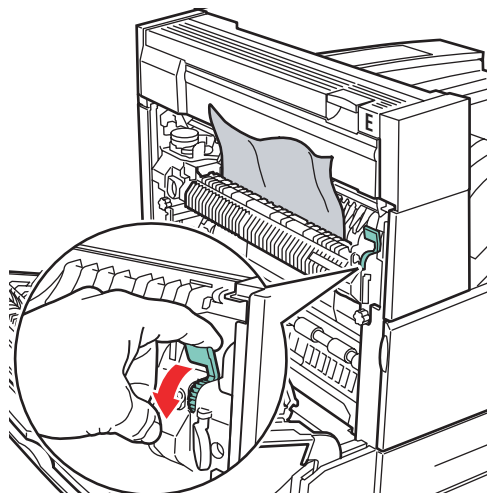

5500-002

3. Sluit klep A.

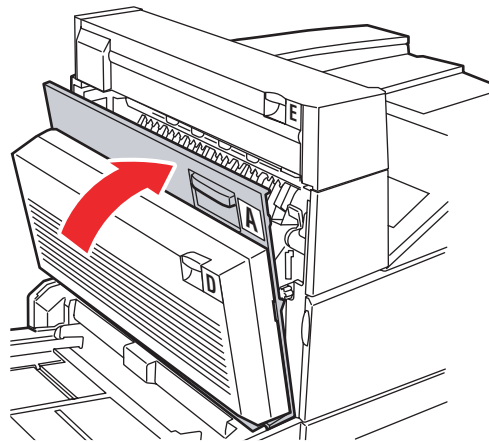

5500-003

## Papierstoring bij B

Volg de volgende stappen om de storing te verhelpen.

1. Als de printer is voorzien van de papierinvoer voor 2000 vel (lade 6), moet deze eerst van de printer af worden geschoven.

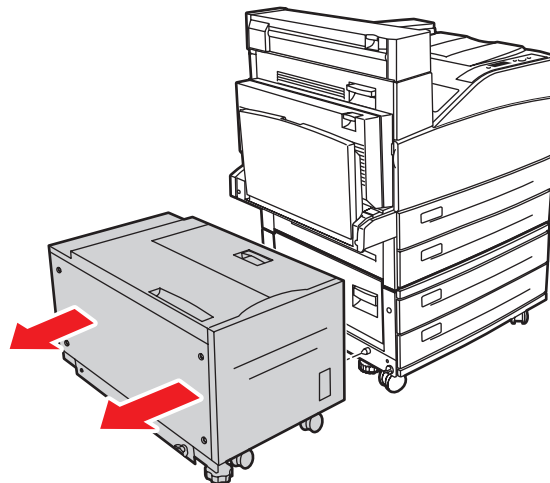

5500-230

2. Open klep B.

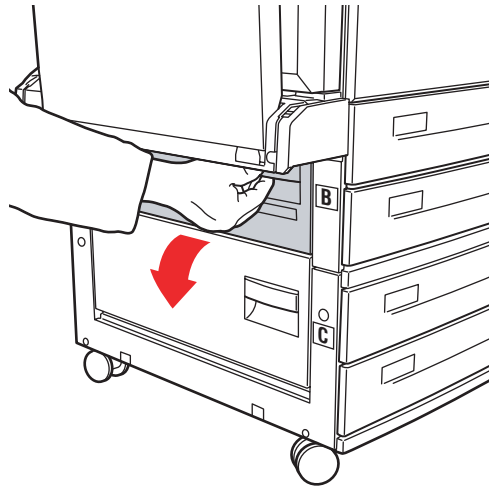

5500-004

3. Trek het vastgelopen papier uit de printer. Controleer of alle stukjes papier zijn verwijderd.

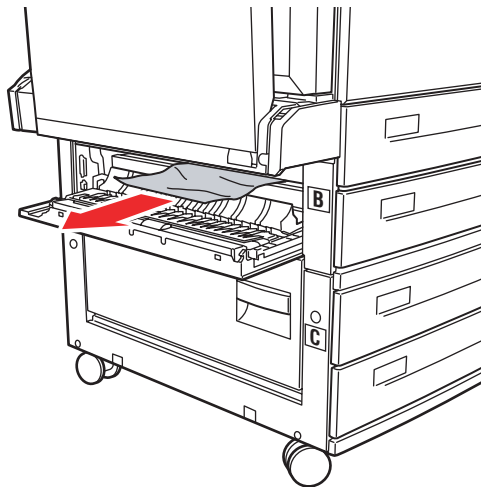

5500-005

4. Sluit klep B.

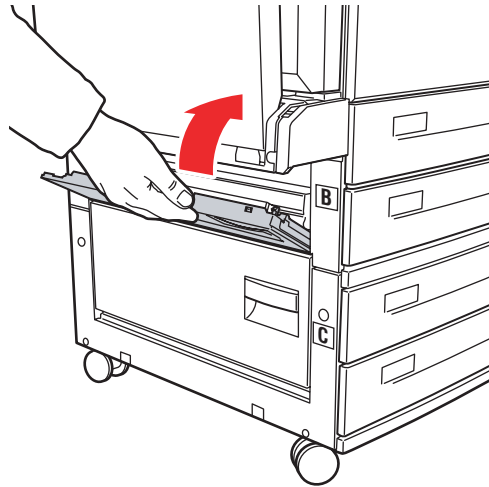

5500-006

5. Als de printer is voorzien van de papierinvoer voor 2000 vel (lade 6), moet deze nu weer goed tegen de printer aan worden geschoven.

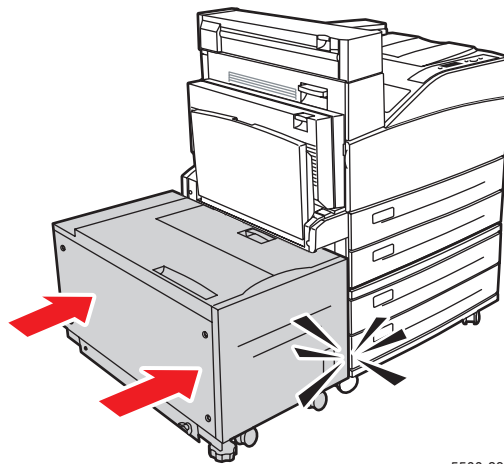

5500-231

## Papierstoring bij B en C

Volg de volgende stappen om de storing te verhelpen.

1. Als de printer is voorzien van de papierinvoer voor 2000 vel (lade 6), moet deze eerst van de printer af worden geschoven.

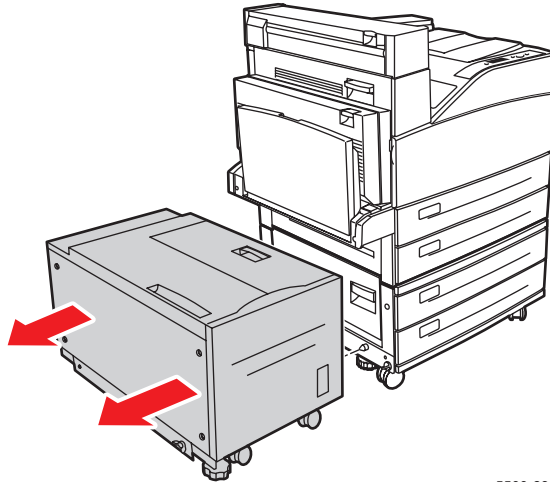

5500-230

2. Open klep B.

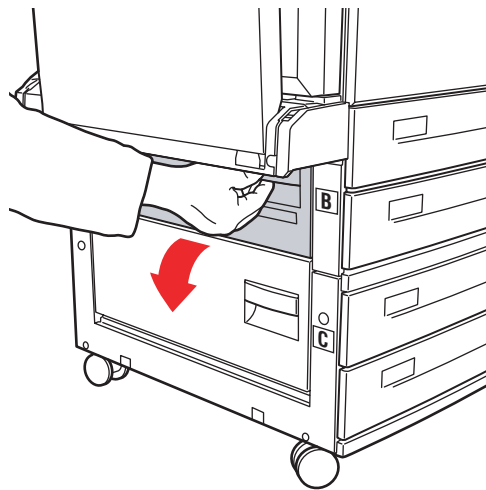

5500-004

3. Trek het vastgelopen papier uit de printer. Controleer of alle stukjes papier zijn verwijderd.

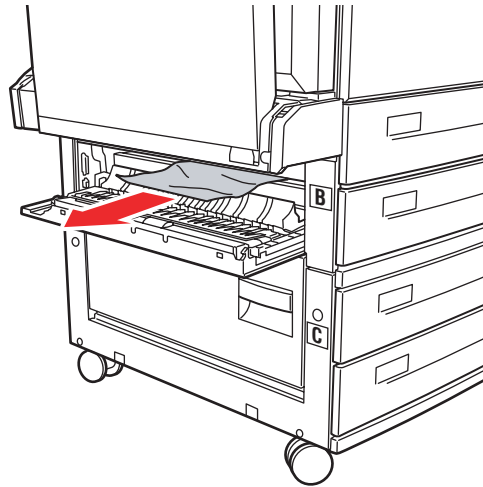

5500-005

4. Sluit klep B.

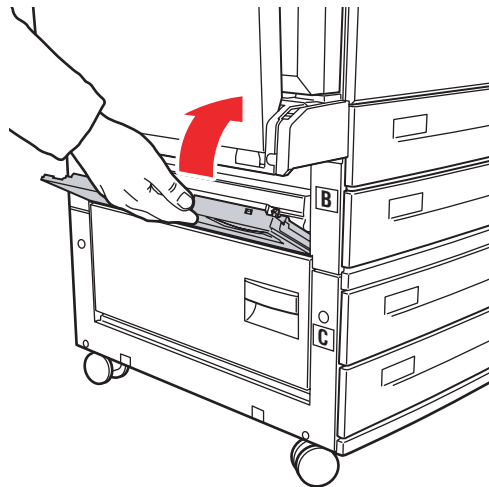

5500-006

5. Open klep C.

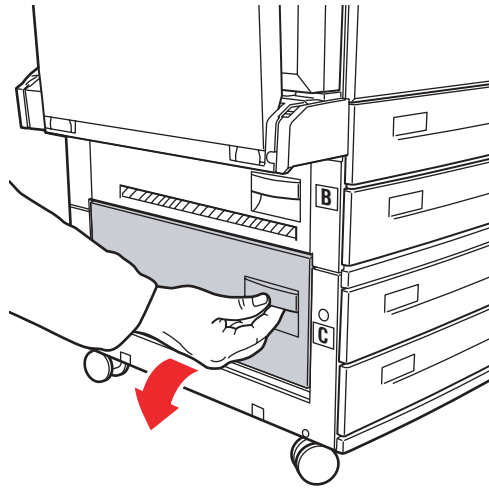

5500-007

6. Trek het vastgelopen papier uit de printer. Controleer of alle stukjes papier zijn verwijderd.

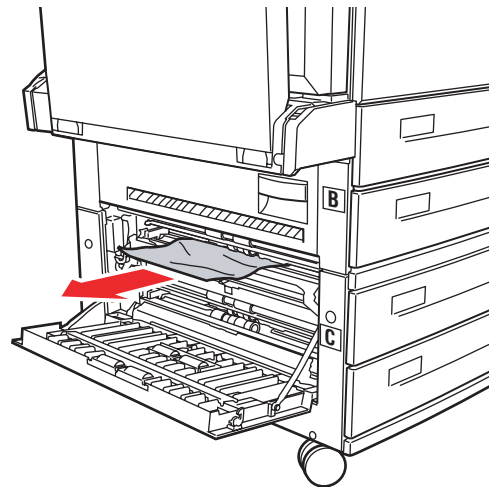

5500-008



7. Sluit klep C.

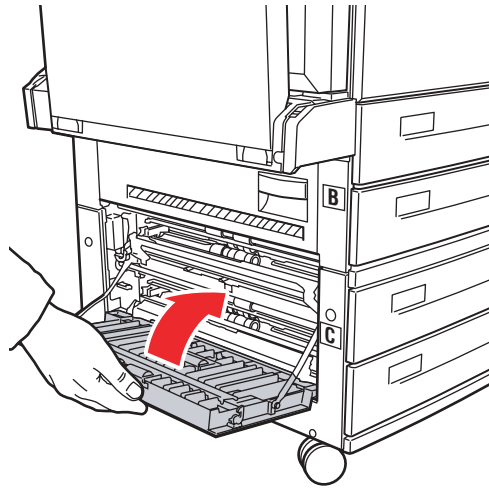

5500-009

8. Als de printer is voorzien van de papierinvoer voor 2000 vel (lade 6), moet deze nu weer goed tegen de printer aan worden geschoven.

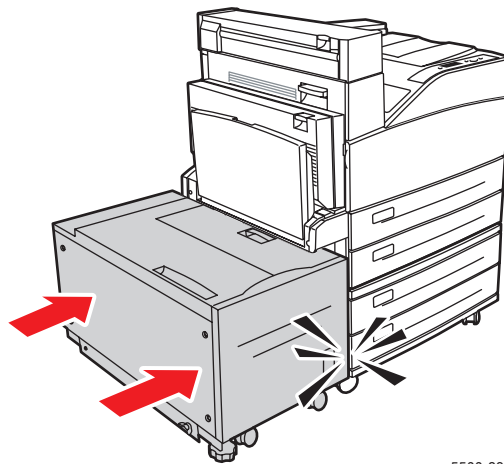

5500-231

## Papierstoring bij C

Volg de volgende stappen om de storing te verhelpen.

1. Als de printer is voorzien van de papierinvoer voor 2000 vel (lade 6), moet deze eerst van de printer af worden geschoven.

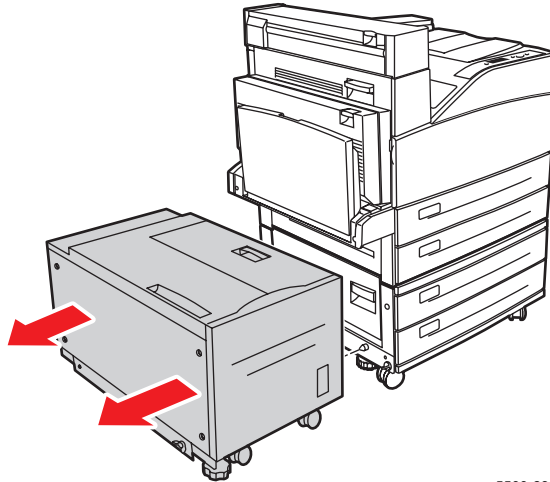

5500-230

2. Open klep C.

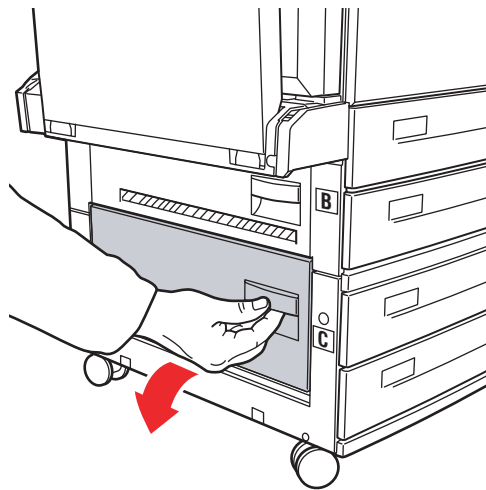

5500-007

3. Trek het vastgelopen papier uit de printer. Controleer of alle stukjes papier zijn verwijderd.

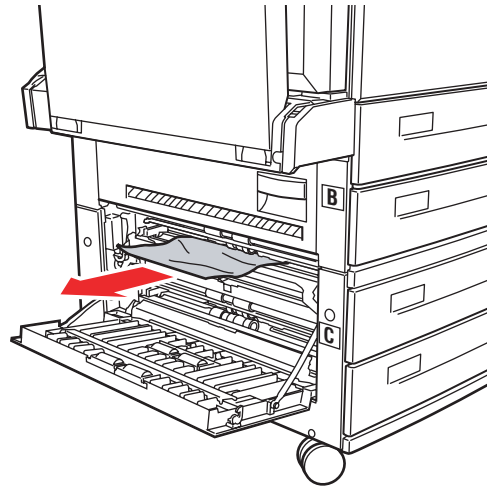

5500-008

4. Sluit klep C.

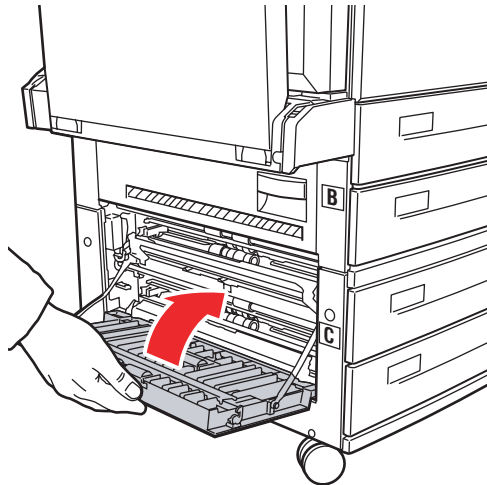

5500-009

5. Als de printer is voorzien van de papierinvoer voor 2000 vel (lade 6), moet deze nu weer goed tegen de printer aan worden geschoven.

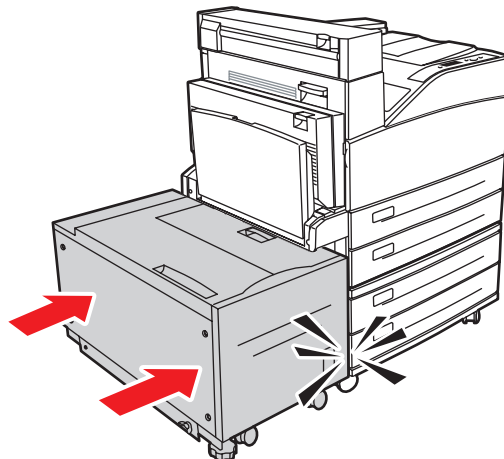

5500-231

## Papierstoring bij D

Volg de volgende stappen om de storing te verhelpen.

1. Open klep D.

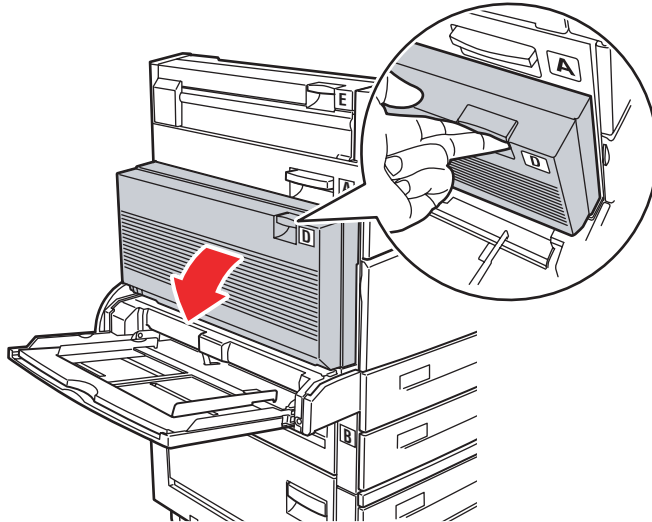

5500-027

2. Trek het vastgelopen papier uit de printer. Controleer of alle stukjes papier zijn verwijderd.

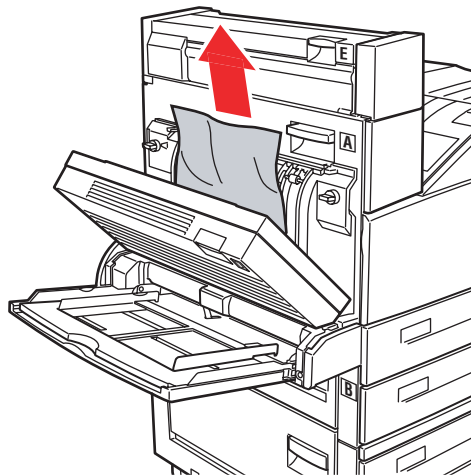

5500-028

3. Sluit klep D.

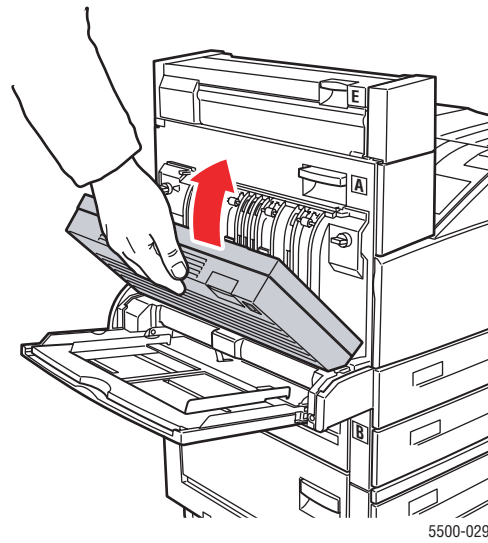

## Papierstoring bij D en A

Volg de volgende stappen om de storing te verhelpen.

1. Open klep D.

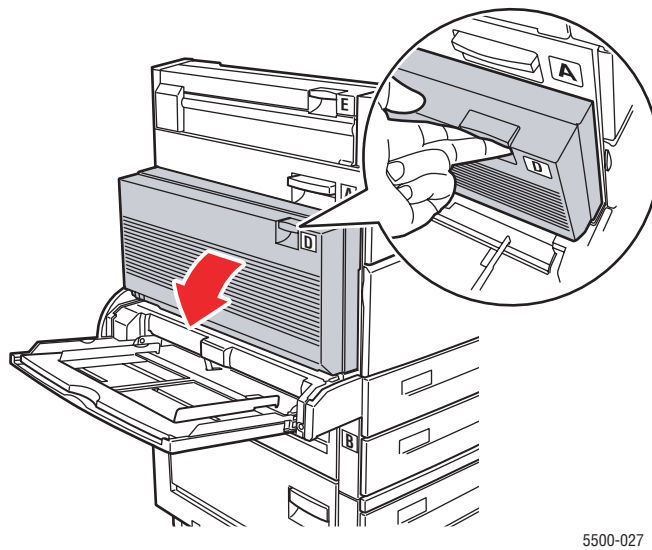

2. Trek het vastgelopen papier uit de printer. Controleer of alle stukjes papier zijn verwijderd.

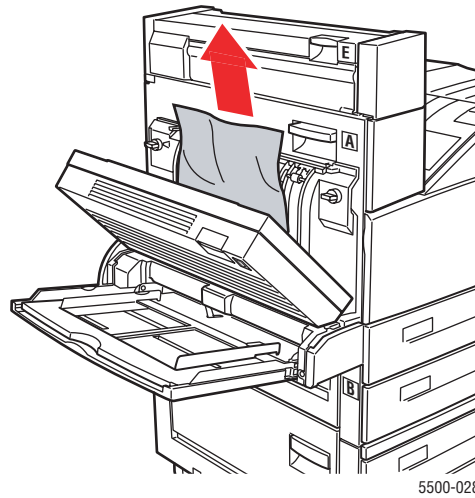

3. Sluit klep D.

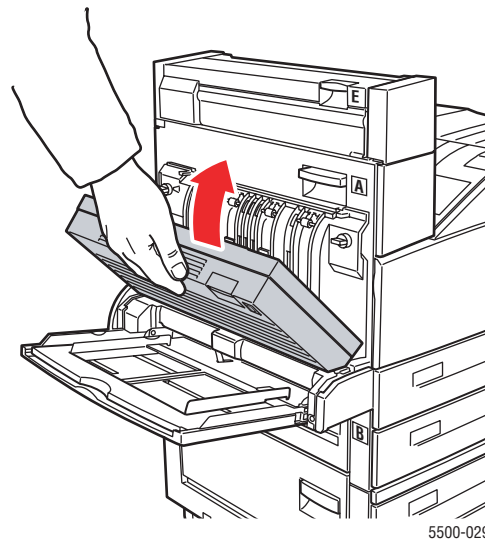

4. Open klep A.

**Waarschuwing**

Wees voorzichtig; enkele onderdelen in het gebied achter klep A kunnen heet zijn.

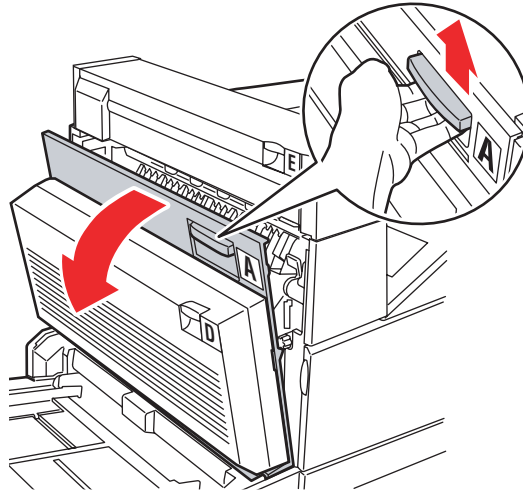

5500-001

5. Trek het vastgelopen papier uit de printer. Indien nodig kunt u de groene hendel indrukken om het papier makkelijker te verwijderen. Controleer of alle stukjes papier zijn verwijderd.

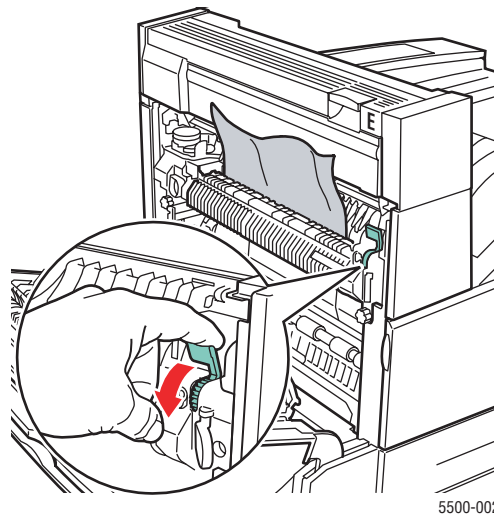

5500-002

6. Sluit klep A.

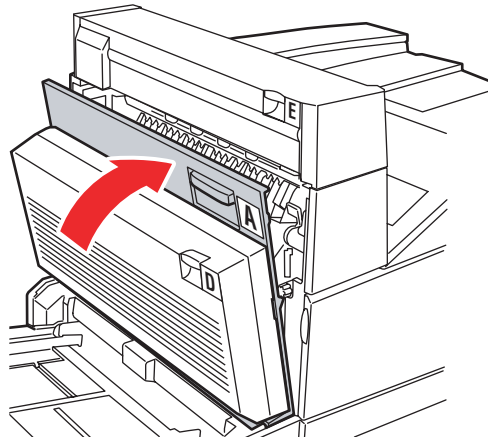

5500-003

## Papierstoring bij E

Volg de volgende stappen om de storing te verhelpen.

### Waarschuwing

Wees voorzichtig; enkele onderdelen in het gebied achter klep A kunnen heet zijn.

1. Open klep A.

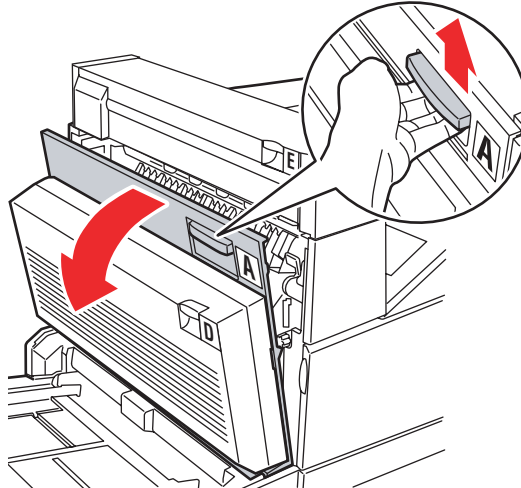

5500-001



2. Open klep E.

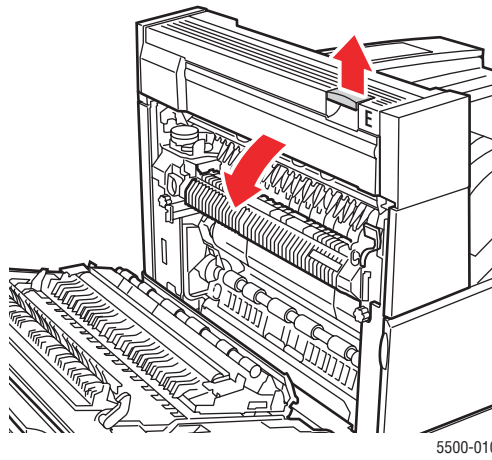

3. Trek het vastgelopen papier uit de printer. Controleer of alle stukjes papier zijn verwijderd.

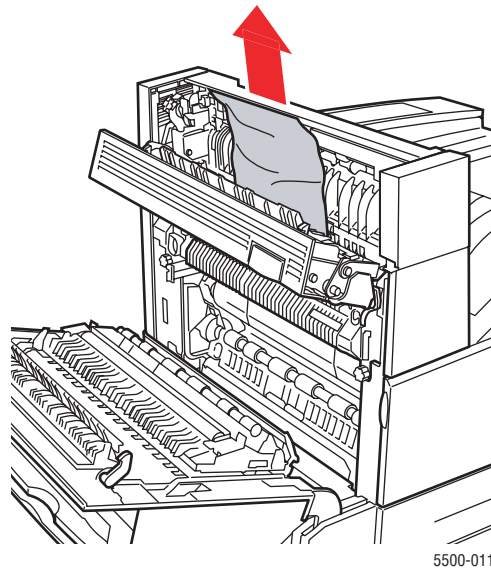

4. Sluit klep E.

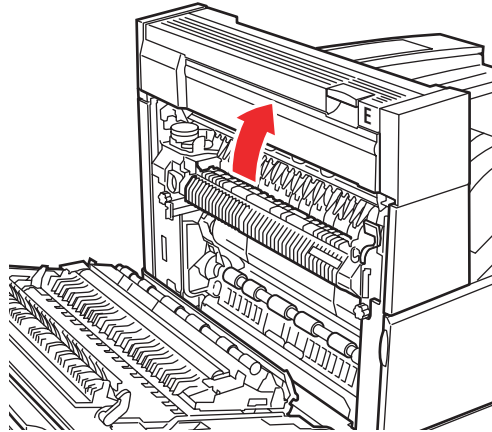

5500-012

5. Sluit klep A.

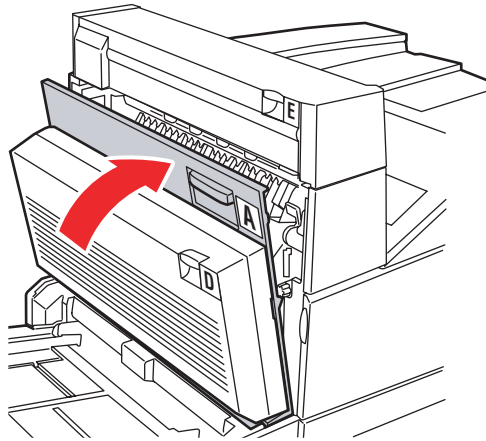

5500-003

## Papierstoring bij F

Volg de volgende stappen om de storing te verhelpen.

1. Open klep F.

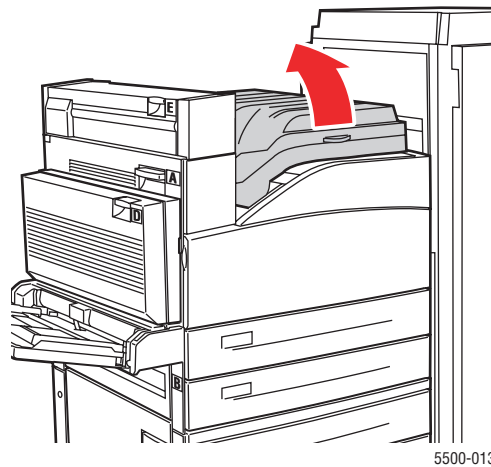

5500-013

2. Trek het vastgelopen papier uit de printer. Controleer of alle stukjes papier zijn verwijderd.

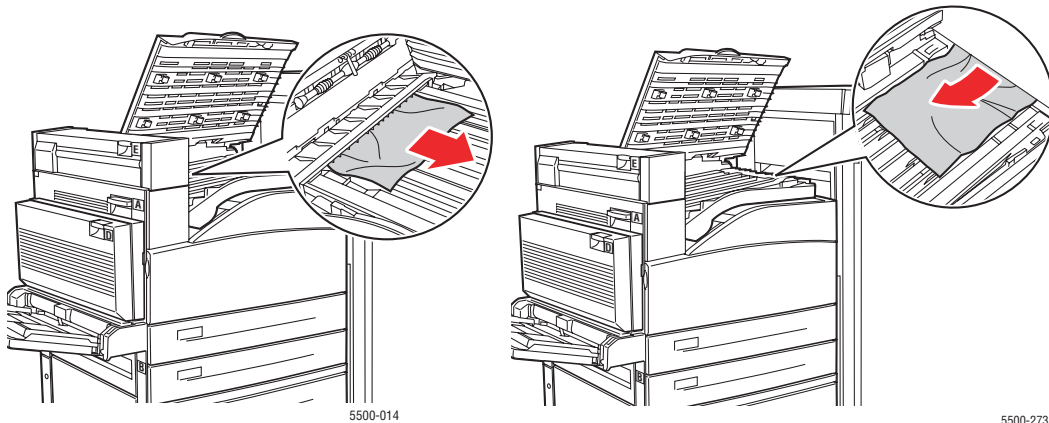

5500-014

5500-273

3. Sluit klep F.

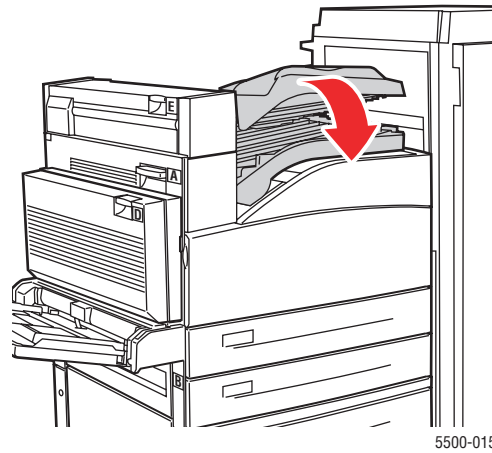

## Papierstoring bij G

Volg de volgende stappen om de storing te verhelpen. Druk op de knop **i** op het voorpaneel om de informatie over het bericht weer te geven.

1. Als het vastgelopen papier zichtbaar is, kunt u dit uit de bovenste lade van de stapleenheid trekken.

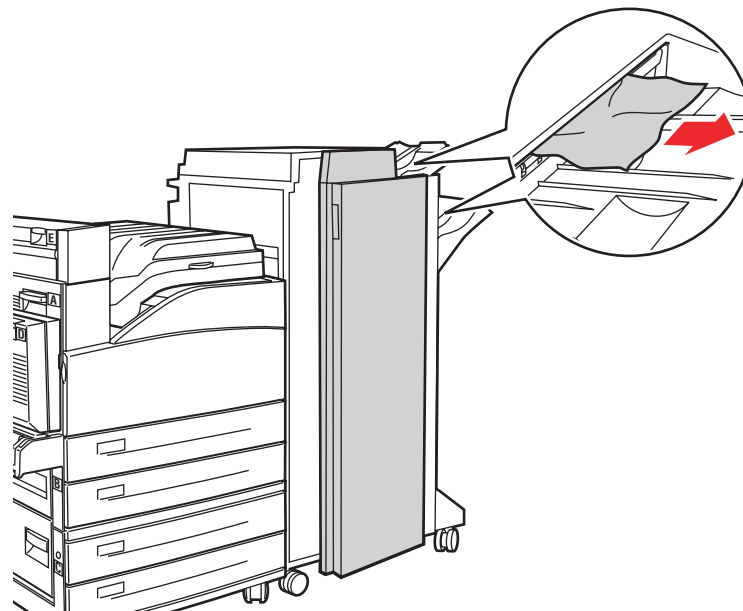

2. Open klep G.

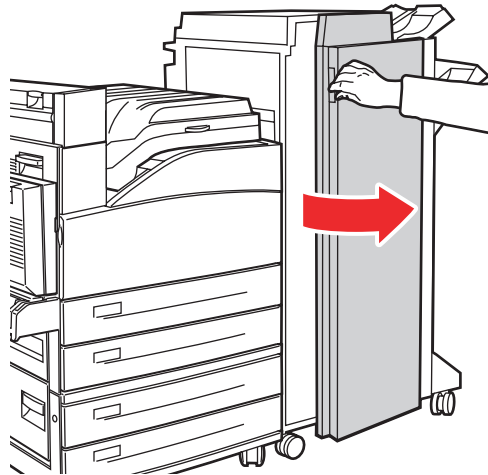

5500-186

3. Afhankelijk van de instructies die op het voorpaneel verschijnen, opent u hendel 2a, hendel 2b, of hendel 3, zoals getoond op de instructielabels.

**Opmerking**

Als de nietaanheid in de weg zit, kunt u deze naar u toe en dan naar rechts schuiven.

4. Als u hendel 2a of hendel 2b hebt geopend, draait u knop 2c zo ver als nodig is linksom.
5. Trek het vastgelopen papier uit de printer. Controleer dat alle stukjes papier zijn verwijderd.
6. Sluit de hendels die in stap 3 zijn geopend.
7. Sluit klep G.

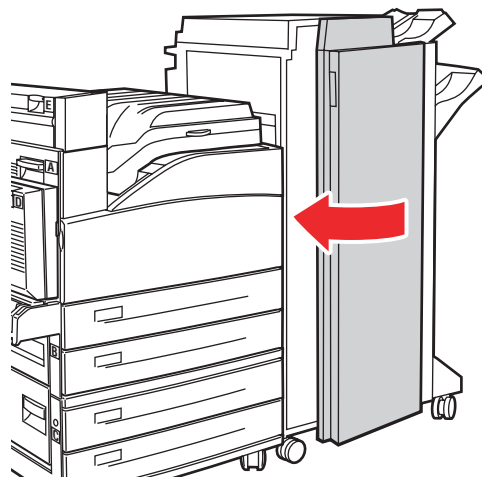

5500-018

## Papierstoring bij H

Volg de volgende stappen om de storing te verhelpen.

1. Til klep H omhoog.

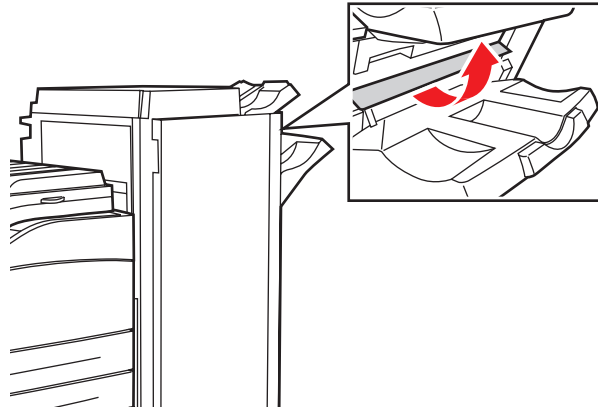

5500-270

2. Trek het vastgelopen papier uit de printer. Controleer dat alle stukjes papier zijn verwijderd.

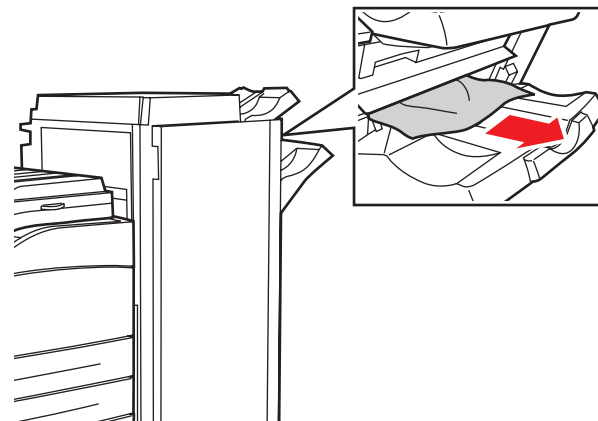

5500-202

3. Sluit klep H.

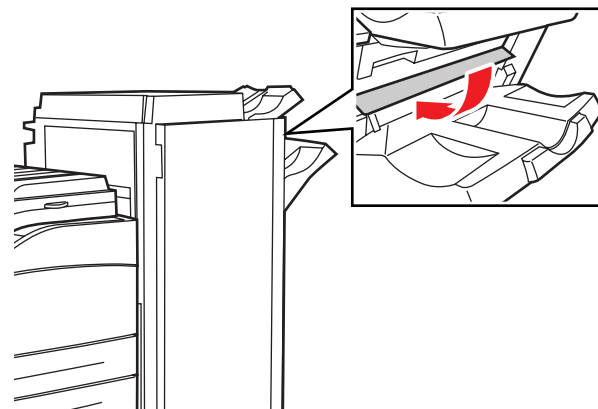

5500-271

## Papierstoring in bovenste lade van stapleenheid

Volg de volgende stappen om de storing te verhelpen.

1. Trek het papier uit de bovenste lade van de stapleenheid.
2. Open klep G.

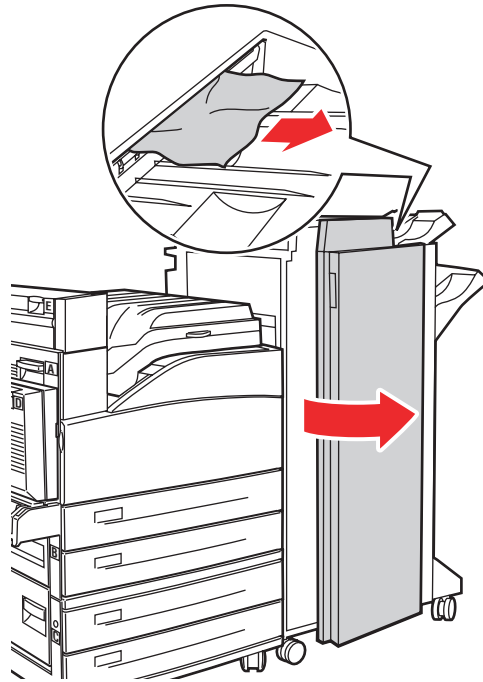

5500-025

3. Sluit klep G.

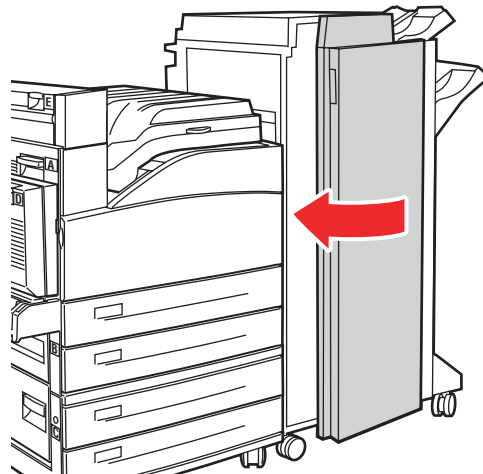

5500-018

## Papierformaatstoring in lade 1 (MPT)

Volg de onderstaande stappen om de papierformaatstoring in lade 1 te verhelpen.

1. Controleer dat de papierbreedtegeleiders tegen het papier zijn geduwd.

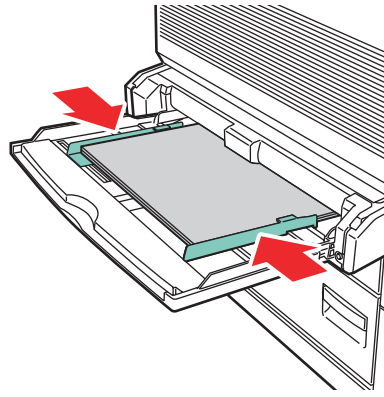

5500-220

2. Als het papierformaat en de soort in de lade overeenkomen met het formaat en de soort die op het voorpaneel worden weergegeven, drukt u op de knop **OK**.
3. Als er op het voorpaneel een ander papierformaat en/of andere papiersoort wordt weergegeven, voert u het volgende uit:
  - a. Selecteer **Papierformaat wijzigen** en druk op de knop **OK**.
  - b. Selecteer **Automatisch gevonden, Aangepast**, of selecteer een papierformaat uit de lijst en druk op de knop **OK**.
  - c. Als u de optie **Aangepast** heeft geselecteerd, dient u de breedte en hoogte van het papier op te geven. Selecteer **Aangepast Breedte**, druk op de knop **OK**, schuif naar de breedte van het papier en druk nogmaals op de knop **OK**. Selecteer **Aangepast Hoogte**, druk op de knop **OK**, schuif naar de hoogte van het papier en druk nogmaals op de knop **OK**.
4. Open klep A.

### Waarschuwing

Wees voorzichtig; enkele onderdelen in het gebied achter klep A kunnen heet zijn.

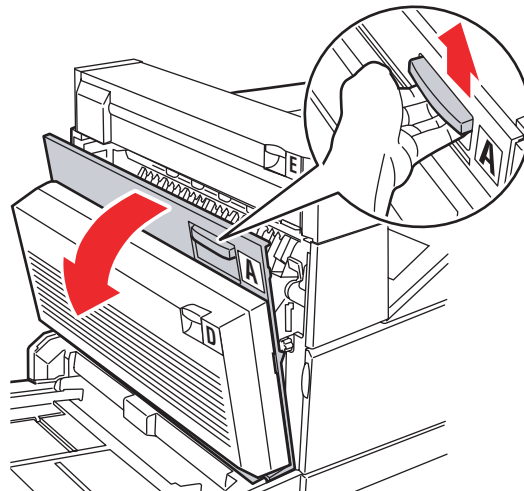

5500-001



5. Trek het vastgelopen papier uit de printer. Indien nodig kunt u de groene hendel indrukken om het papier makkelijker te verwijderen. Controleer dat alle stukjes papier zijn verwijderd.

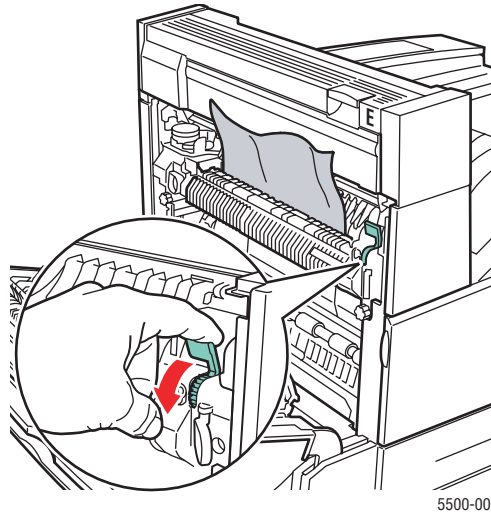

5500-002

6. Sluit klep A.

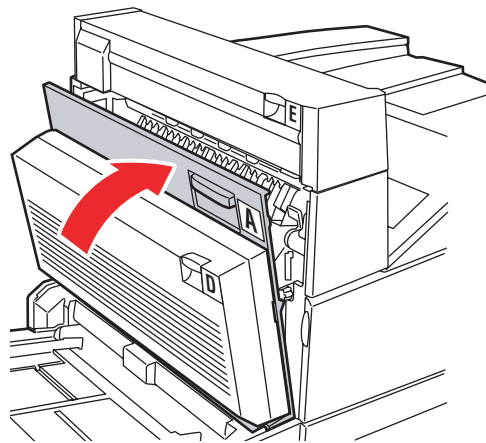

5500-003

## Papierformaatstoring in laden 2-5

Volg de onderstaande stappen om de papierformaatstoring in laden 2-5 te verhelpen.

1. Trek de lade die op het voorpaneel wordt aangegeven uit de printer.

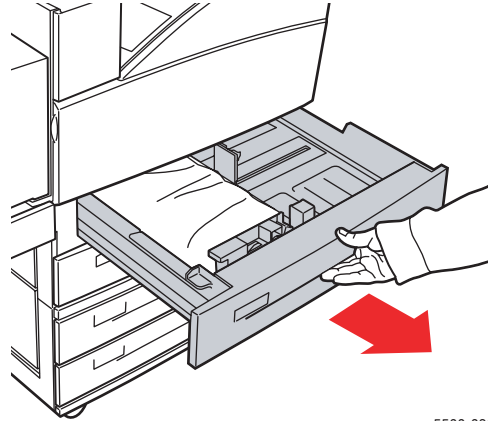

5500-030

2. Controleer dat de papierlengte- en papierbreedtegeleiders tegen het papier zijn geduwd.

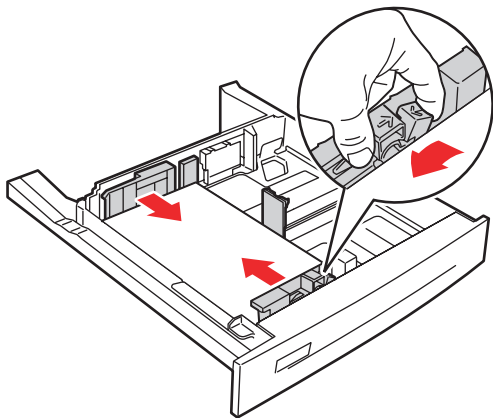

5500-064

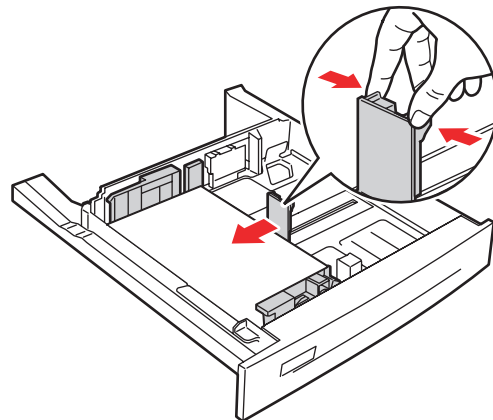

5500-063

3. Duw de lade helemaal in de printer.

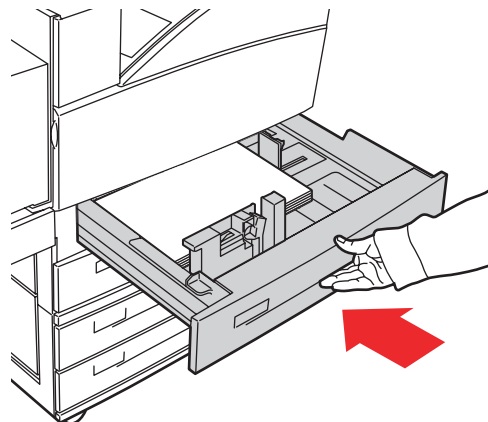

5500-032

4. Geef het formaat van het papier als volgt op:
  - a. Selecteer **Printerinstellingen** in de menu's op het voorpaneel en druk op de knop **OK**.
  - b. Selecteer **Instellingen papierverwerking** en druk op de knop **OK**.
  - c. Selecteer **Instellingen laden [2 - 5]** en druk op de knop **OK**.
  - d. Selecteer **Automatisch gevonden, Aangepast**, of selecteer een papierformaat uit de lijst en druk op de knop **OK**.
  - e. Als u de optie **Aangepast** heeft geselecteerd, dient u de breedte en hoogte van het papier op te geven. Selecteer **Aangepast Breedte**, druk op de knop **OK**, schuif naar de breedte van het papier en druk nogmaals op de knop **OK**. Selecteer **Aangepast Hoogte**, druk op de knop **OK**, schuif naar de hoogte van het papier en druk nogmaals op de knop **OK**.
5. Open klep A.

**Waarschuwing**

Wees voorzichtig; enkele onderdelen in het gebied achter klep A kunnen heet zijn.

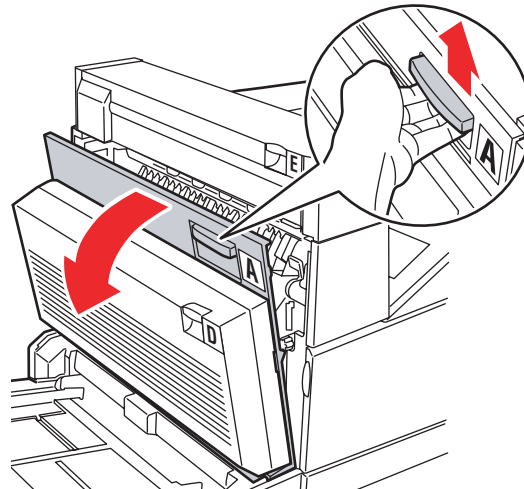

5500-001

6. Trek het vastgelopen papier uit de printer. Indien nodig kunt u de groene hendel indrukken om het papier makkelijker te verwijderen. Controleer dat alle stukjes papier zijn verwijderd.

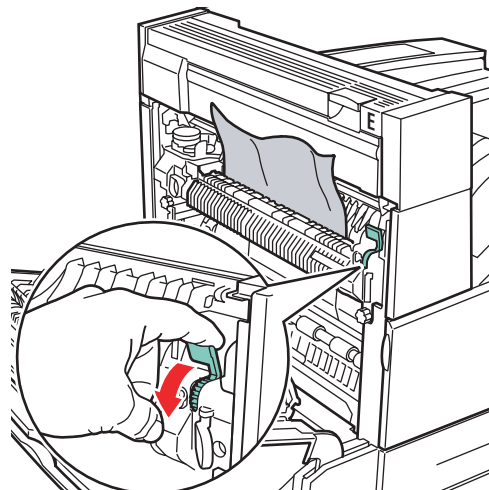

5500-002

7. Sluit klep A.

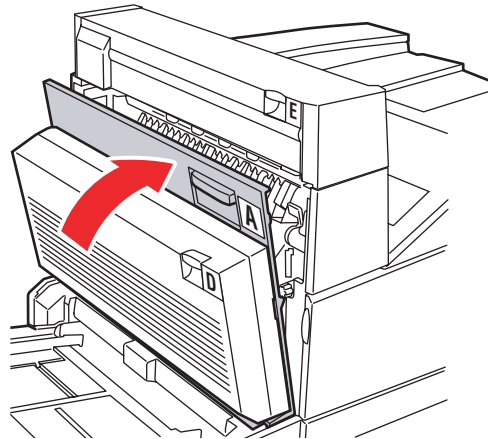

5500-003

## Papierformaatstoring in lade 6

Volg de onderstaande stappen om de papierformaatstoring in lade 6 te verhelpen.

1. Trek lade 6 uit de printer.

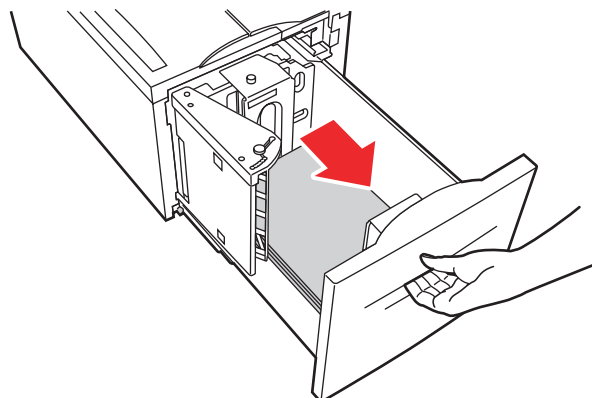

5500-239

2. Controleer dat de papierlengte- en papierbreedtegeleiders goed zijn ingesteld.

**Opmerking**

De standaardinstelling is ingesteld op papier van het formaat 8,5 x 11 inch. Voor A4-papier moeten de geleiders worden veranderd.

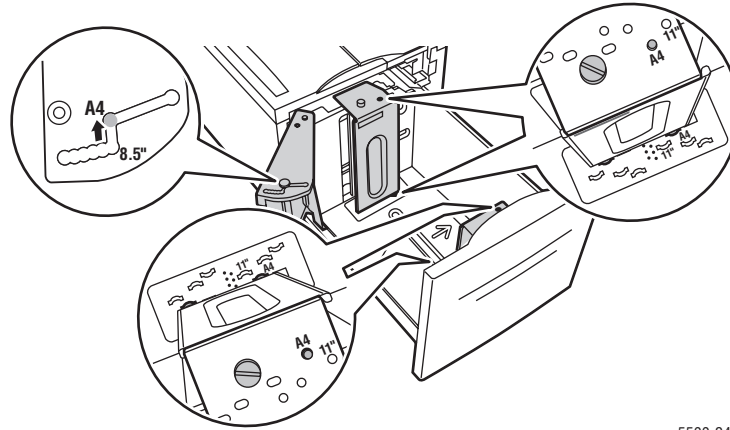

5500-240

3. Duw de lade helemaal in de printer.

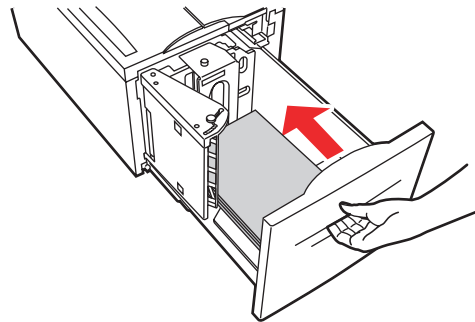

5500-115

4. Geef het formaat van het papier als volgt op:
  - a. Selecteer **Printerinstellingen** in de menu's op het voorpaneel en druk op de knop **OK**.
  - b. Selecteer **Instellingen papierverwerking** en druk op de knop **OK**.
  - c. Selecteer **Instellingen lade 6** en druk op de knop **OK**.
  - d. Selecteer **Automatisch gevonden** of kies een formaat uit de lijst en druk vervolgens op de knop **OK**.

5. Open klep A.

**Waarschuwing**

Wees voorzichtig; enkele onderdelen in het gebied achter klep A kunnen heet zijn.

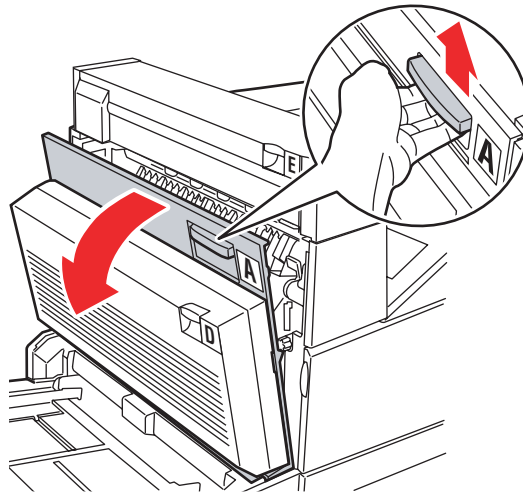

5500-001

6. Trek het vastgelopen papier uit de printer. Indien nodig kunt u de groene hendel indrukken om het papier makkelijker te verwijderen. Controleer dat alle stukjes papier zijn verwijderd.

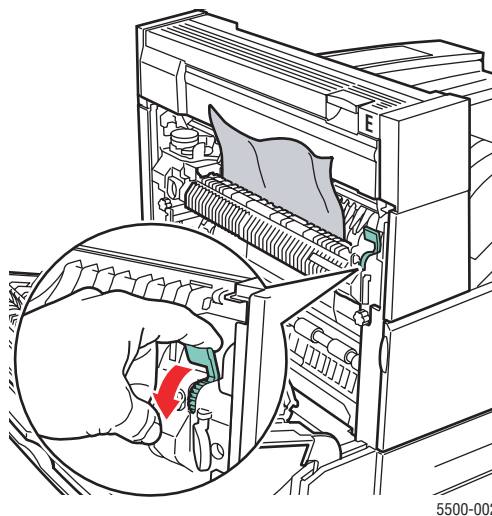

5500-002

7. Sluit klep A.

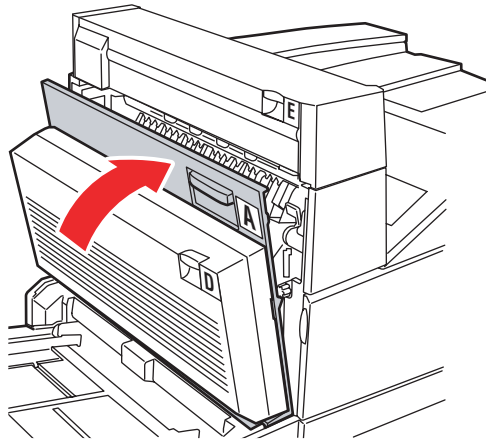

5500-003

## Papierstoring in lade 2, 3, 4, of 5

Volg de volgende stappen om de storing te verhelpen.

1. Trek de lade die op het voorpaneel wordt aangegeven volledig uit de printer.

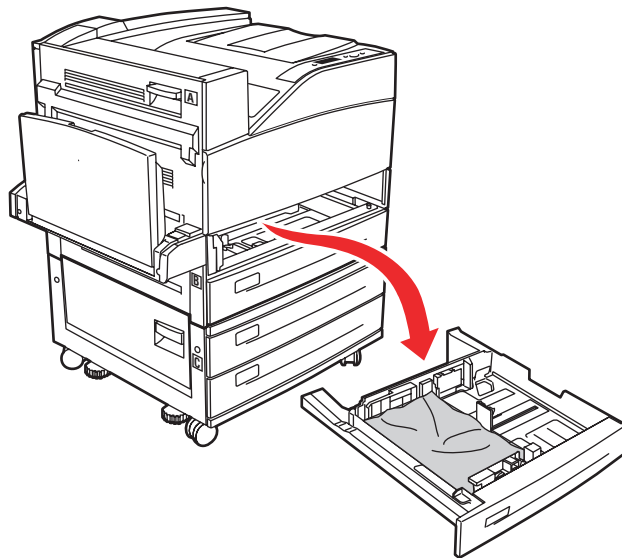

5500-210

2. Trek het geblokkeerde papier uit de sleuf voor de printerlade. Controleer dat alle stukjes papier zijn verwijderd.

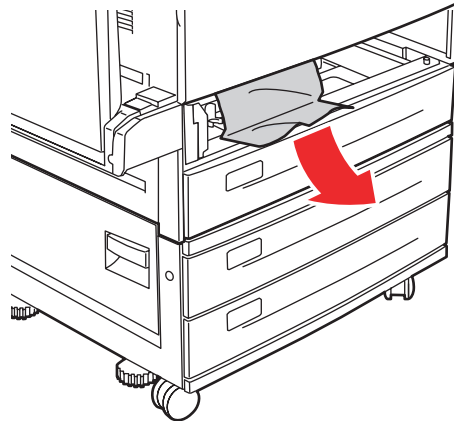

5500-214

3. Verwijder gekreukt papier uit de lade.

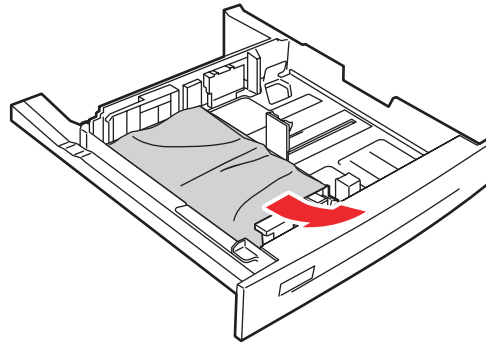

5500-031

4. Controleer dat het papier juist in de lade is geladen en dat de geleiders stevig tegen het papier zijn gedrukt.

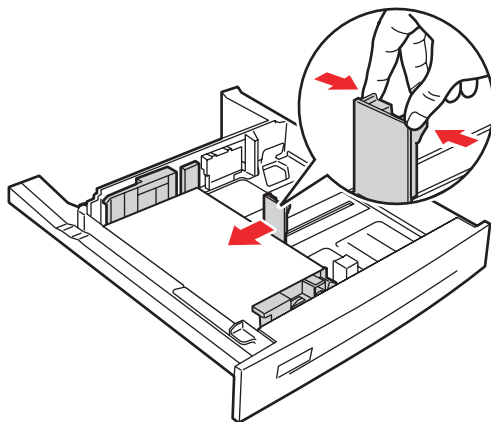

5500-063

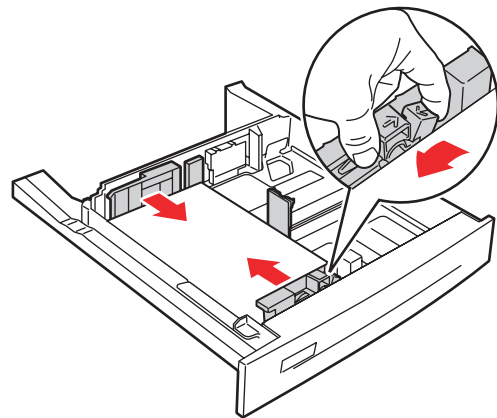

5500-064



5. Schuif de lade helemaal in de printer en druk deze aan.

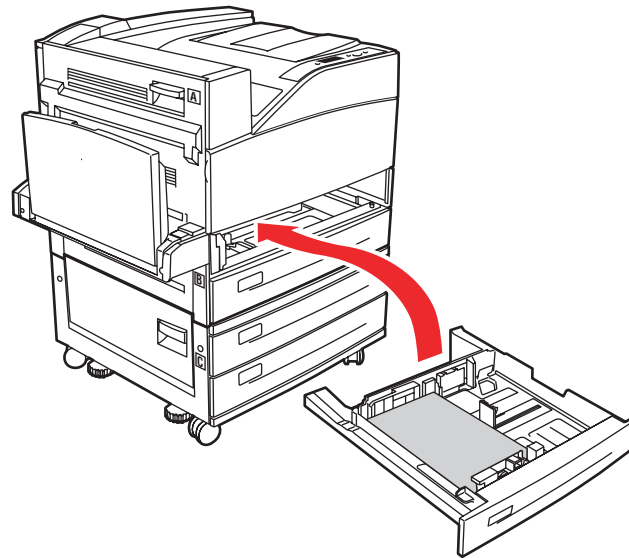

5500-216

## Papierstoring in lade 1 (MPT)

Volg de volgende stappen om de storing te verhelpen.

1. Open klep A.

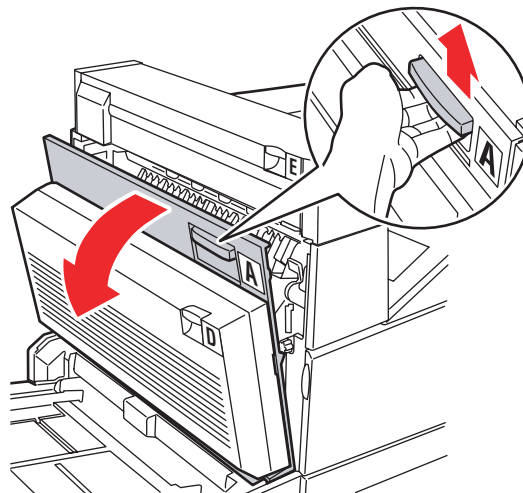

5500-001

2. Trek het vastgelopen papier uit de printer. Indien nodig kunt u de groene hendel indrukken om het papier makkelijker te verwijderen. Controleer dat alle stukjes papier zijn verwijderd.

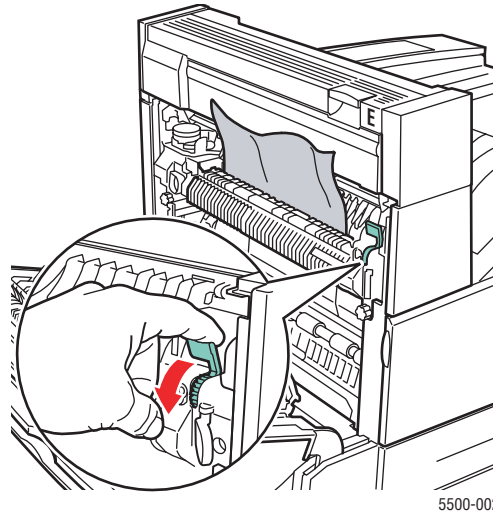

3. Verwijder alle vastgelopen vellen of gekreukt papier uit lade 1 (MPT) en sluit de lade.

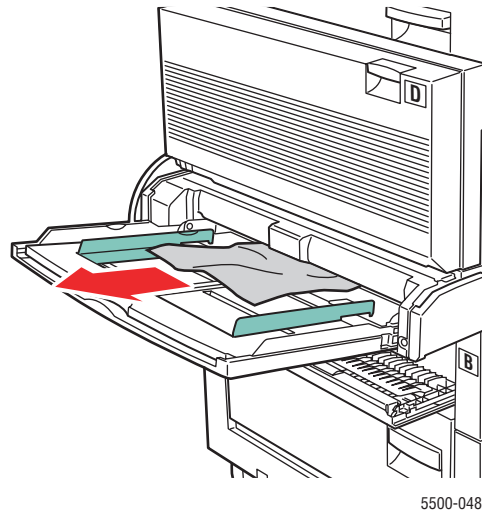

4. Sluit klep A.

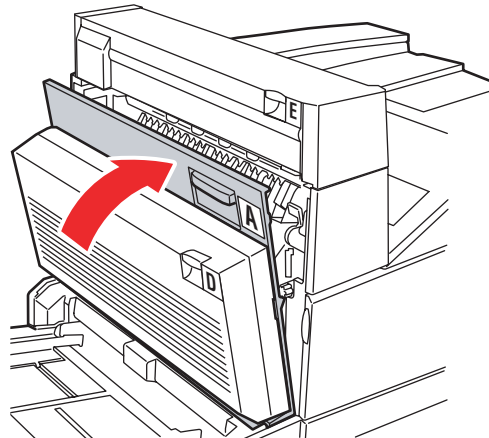

5500-003

5. Controleer dat het papier juist in de lade is geladen en dat de geleiders stevig tegen het papier zijn gedrukt.

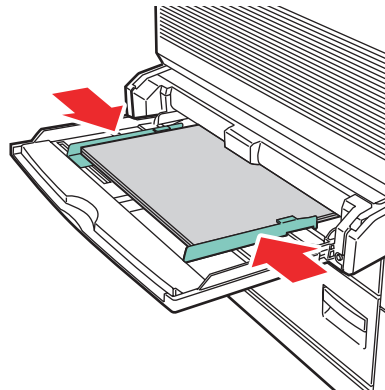

5500-220

## Papierstoring in lade 2 en bij klep A

Volg de volgende stappen om de storing te verhelpen.

### Waarschuwing

Wees voorzichtig; enkele onderdelen in het gebied achter klep A kunnen heet zijn.

1. Open klep A.

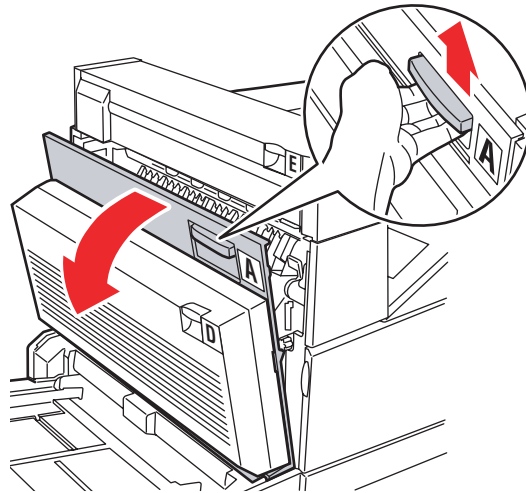

5500-001

2. Trek het vastgelopen papier uit de printer. Indien nodig kunt u de groene hendel indrukken om het papier makkelijker te verwijderen. Controleer dat alle stukjes papier zijn verwijderd.

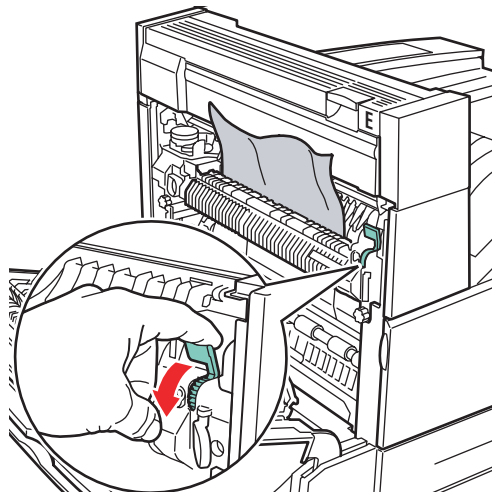

5500-002

3. Sluit klep A.

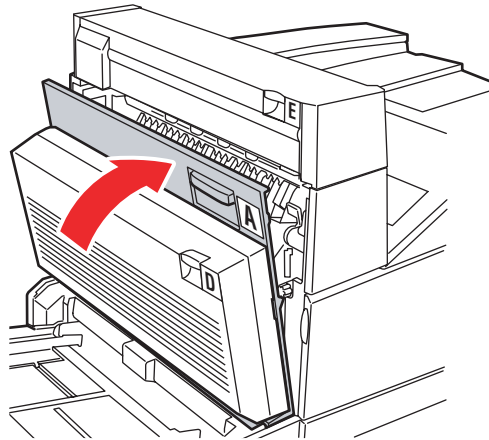

5500-003

4. Trek lade 2 helemaal uit de printer.

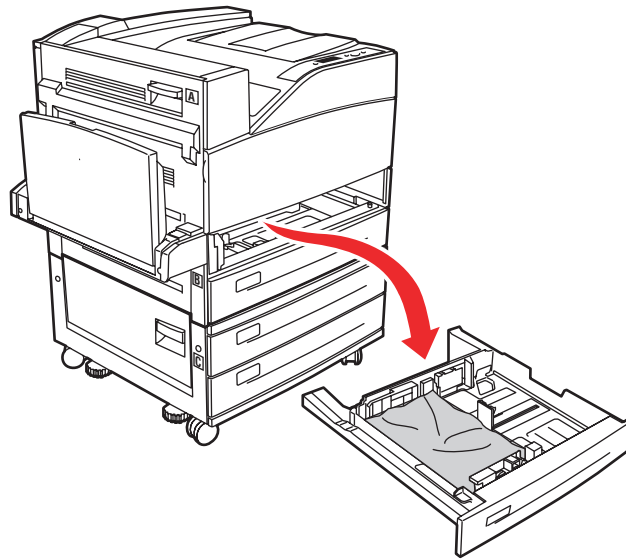

5500-210

5. Trek het geblokkeerde papier uit de sleuf voor de printerlade. Controleer dat alle stukjes papier zijn verwijderd.

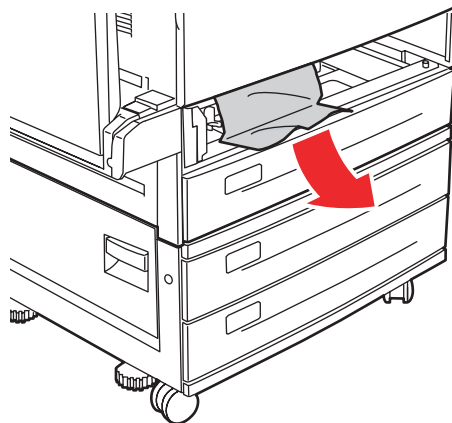

5500-214

6. Verwijder gekreukt papier uit de lade.

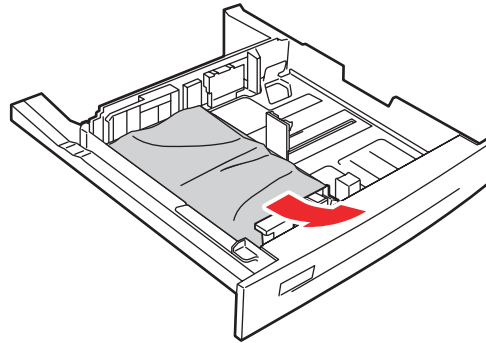

5500-031

7. Controleer dat het papier juist in de lade is geladen en dat de geleiders stevig tegen het papier zijn gedrukt.

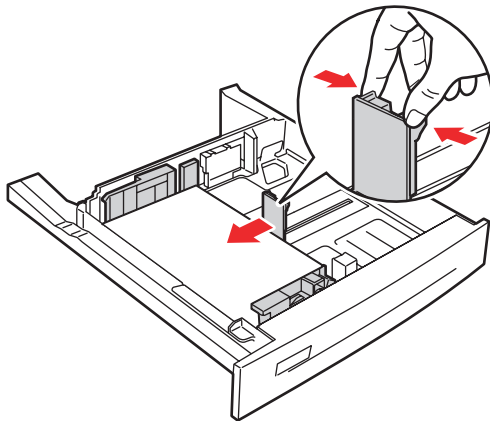

5500-063

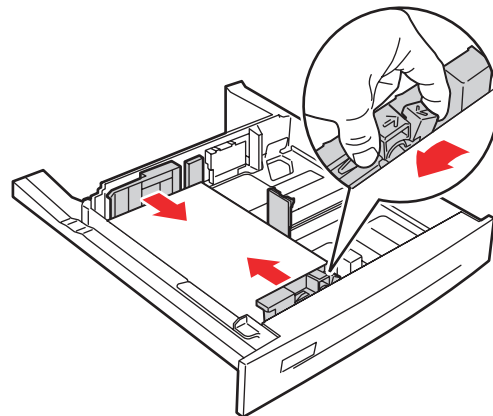

5500-064

8. Schuif de lade helemaal in de printer en druk deze aan.

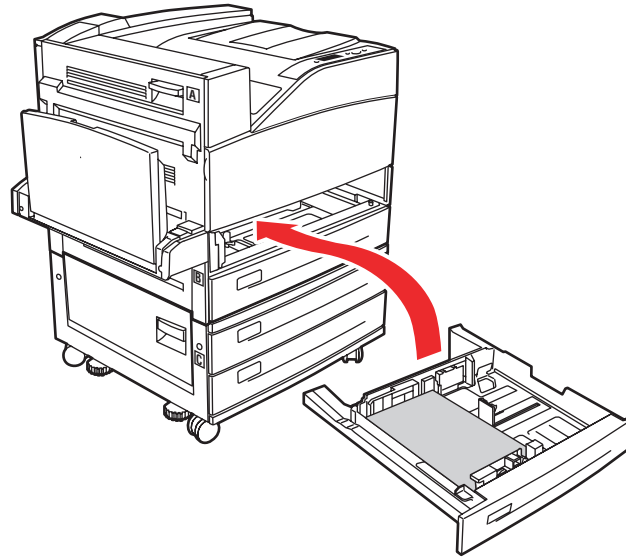

5500-216

## Papierstoring in lade 3 en bij klep B

Volg de volgende stappen om de storing te verhelpen.

1. Als de printer is voorzien van de papierinvoer voor 2000 vel (lade 6), moet deze eerst van de printer af worden geschoven.

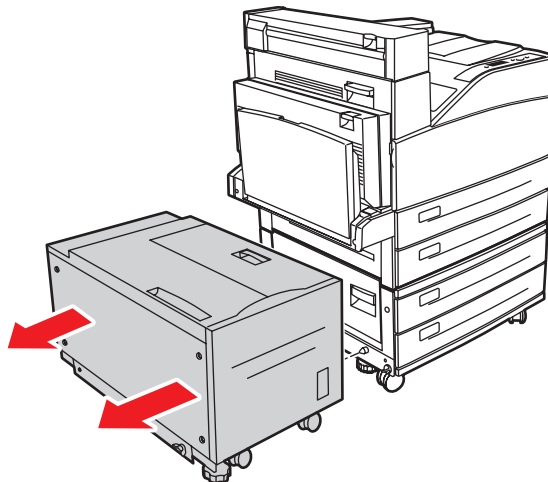

5500-230

2. Open klep B.

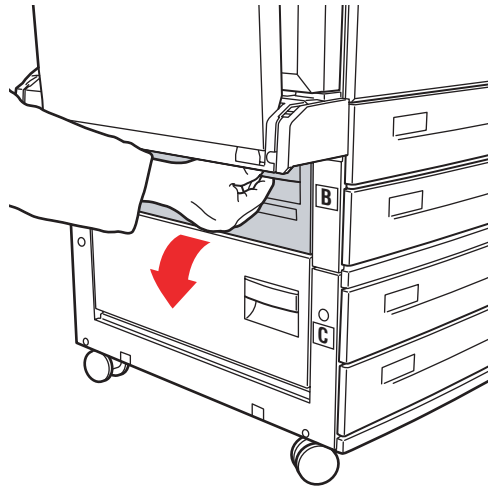

5500-004

3. Trek het vastgelopen papier uit de printer. Controleer dat alle stukjes papier zijn verwijderd.

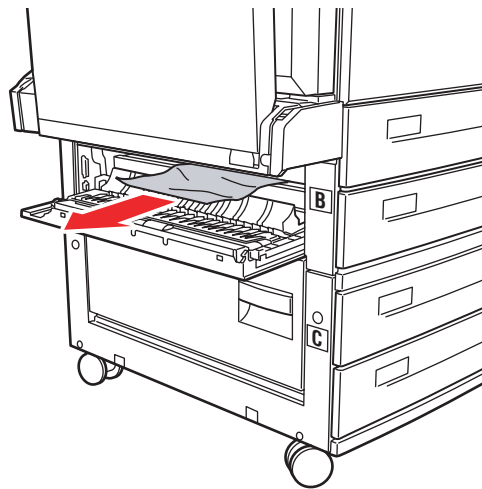

5500-005



4. Sluit klep B.

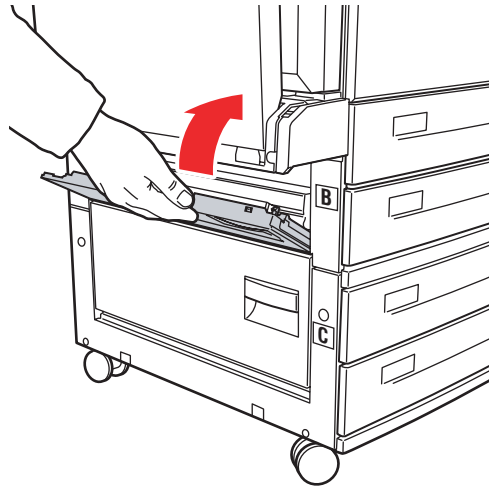

5500-006

5. Als de printer is voorzien van de papierinvoer voor 2000 vel (lade 6), moet deze nu weer goed tegen de printer aan worden geschoven.

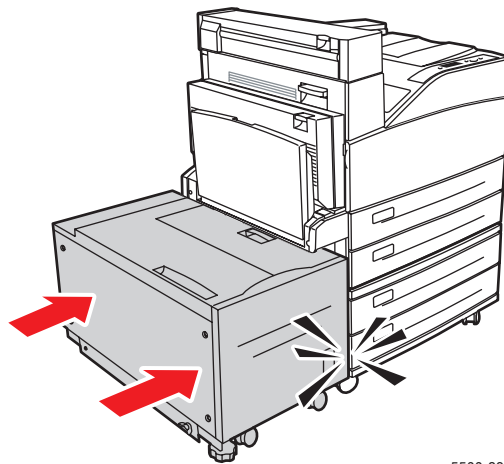

5500-231

6. Trek lade 3 helemaal uit de printer.

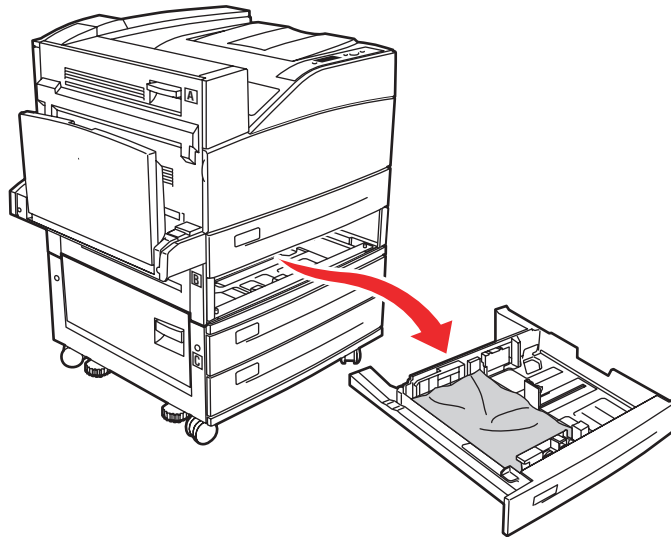

5500-211

7. Trek het geblokkeerde papier uit de sleuf voor de printerlade. Controleer dat alle stukjes papier zijn verwijderd.

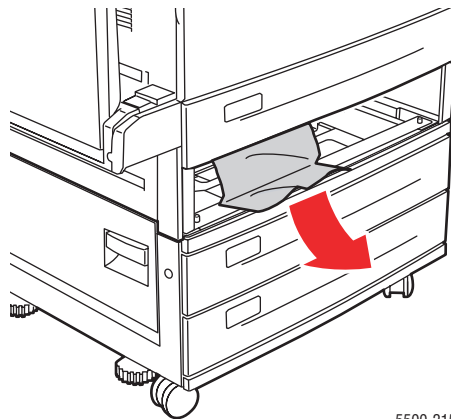

5500-215

8. Verwijder gekreukt papier uit de lade.

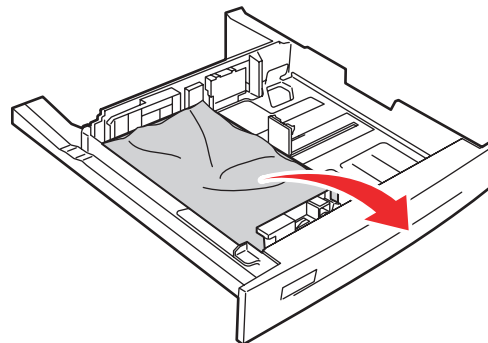

5500-250

9. Controleer dat het papier juist in de lade is geladen en dat de geleiders stevig tegen het papier zijn gedrukt.

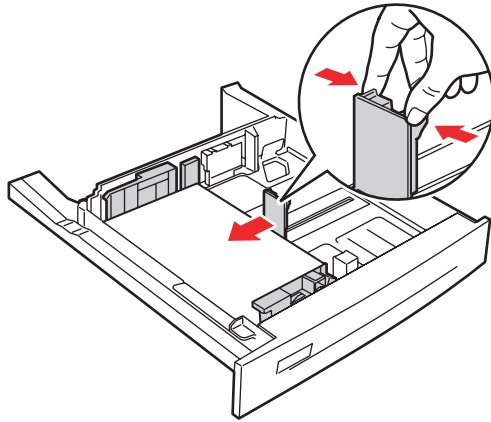

5500-063

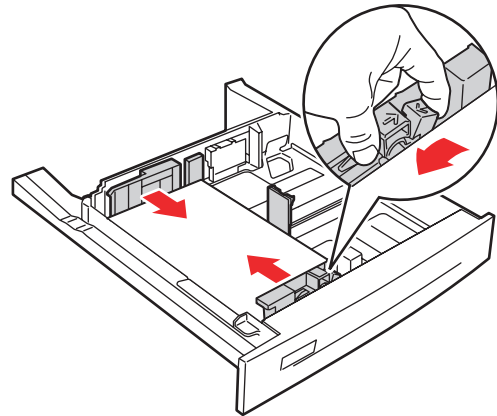

5500-064

10. Schuif de lade helemaal in de printer en druk deze aan.

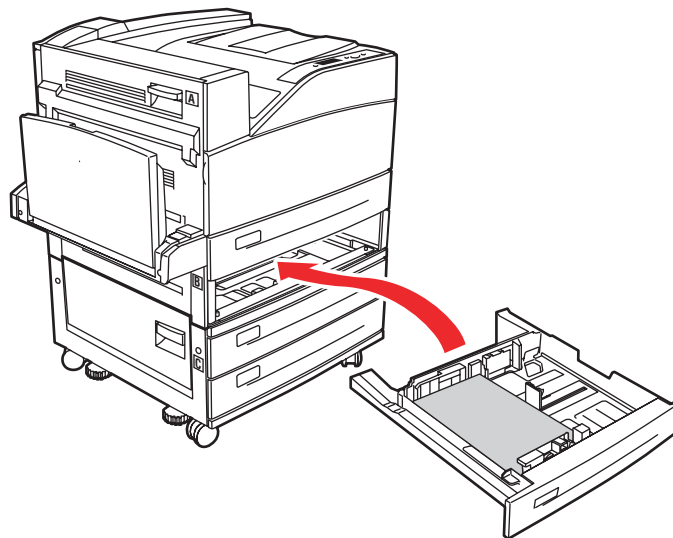

5500-217

## Papierstoring in lade 4 of 5 en bij klep C

Volg de volgende stappen om de storing te verhelpen.

1. Als de printer is voorzien van de papierinvoer voor 2000 vel (lade 6), moet deze eerst van de printer af worden geschoven.

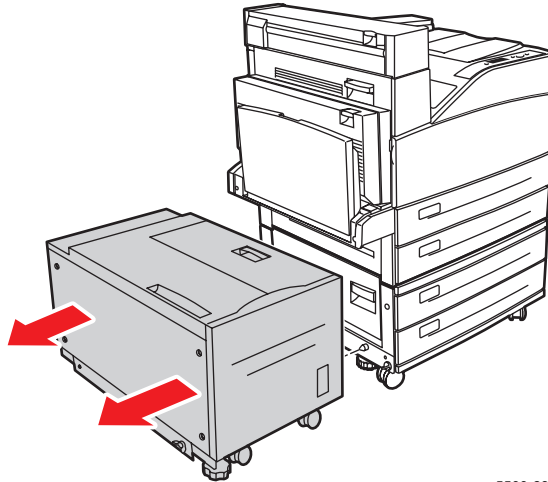

5500-230

2. Open klep C.

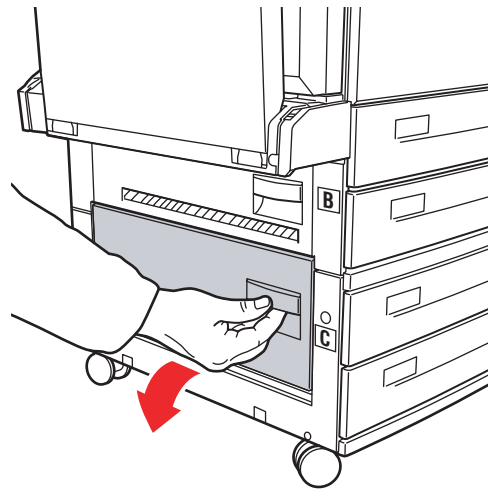

5500-007

3. Trek het vastgelopen papier uit de printer. Controleer dat alle stukjes papier zijn verwijderd.

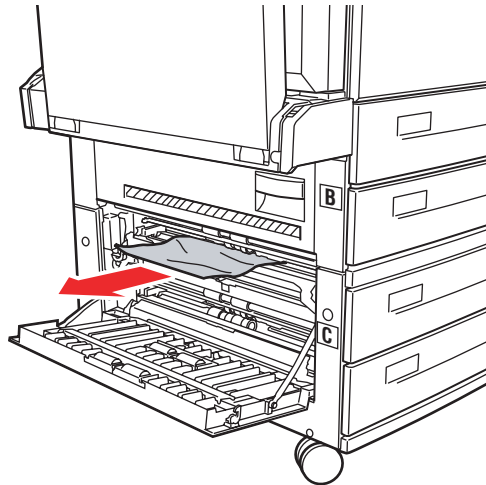

5500-008

4. Sluit klep C.

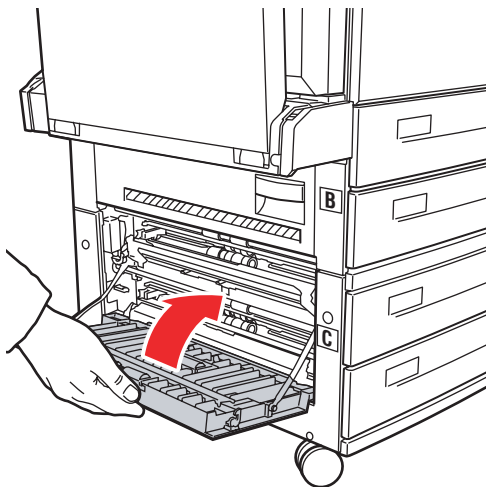

5500-009

5. Als de printer is voorzien van de papierinvoer voor 2000 vel (lade 6), moet deze nu weer goed tegen de printer aan worden geschoven.

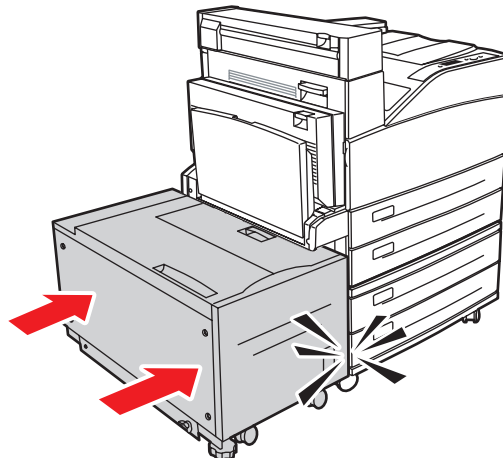

5500-231

6. Trek de lade die op het voorpaneel wordt aangegeven volledig uit de printer.

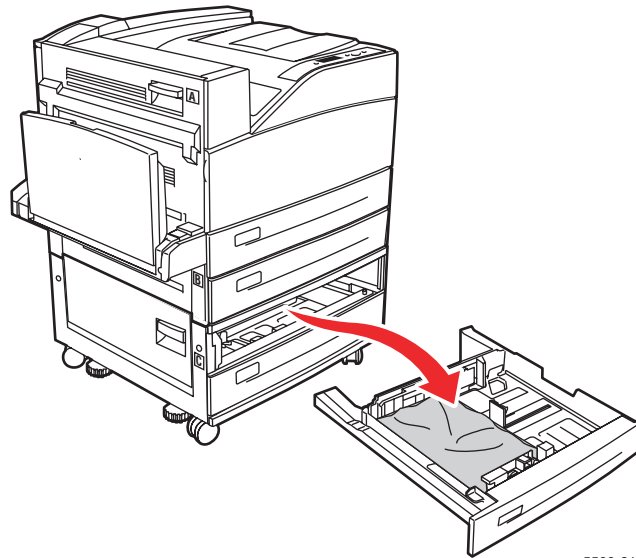

5500-212

7. Trek het geblokkeerde papier uit de sleuf voor de printerlade. Controleer dat alle stukjes papier zijn verwijderd.

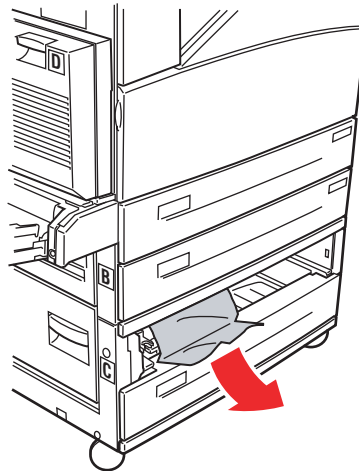

5500-051

8. Verwijder gekreukt papier uit de lade.

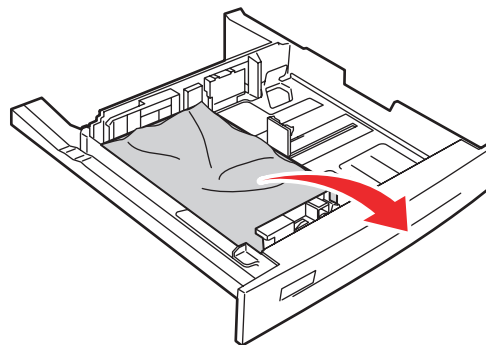

5500-250

9. Controleer dat het papier juist in de lade is geladen en dat de geleiders stevig tegen het papier zijn gedrukt.

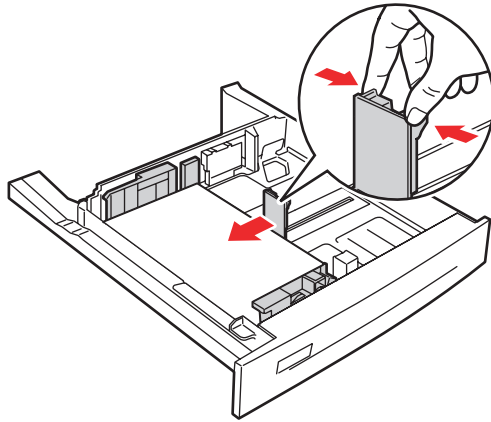

5500-063

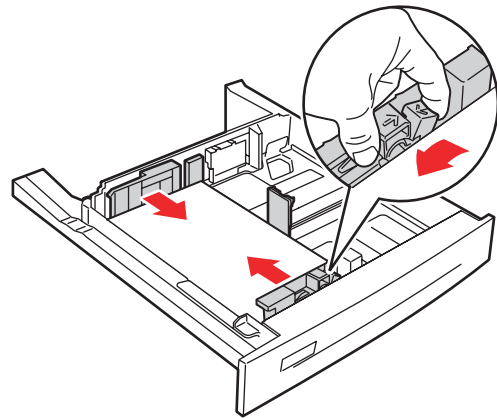

5500-064

10. Schuif de lade helemaal in de printer en druk deze aan.

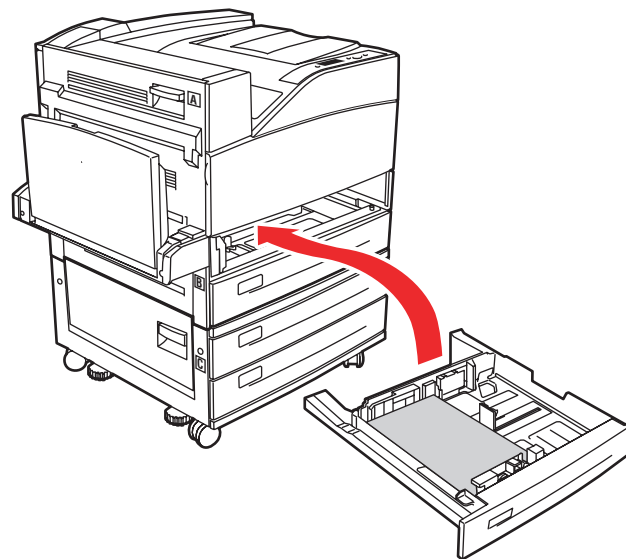

5500-216

## Papierstoring in lade 6

Volg de volgende stappen om de storing te verhelpen.

1. Als lade 1 geopend is, verwijdert u het papier uit de lade en sluit u de lade.

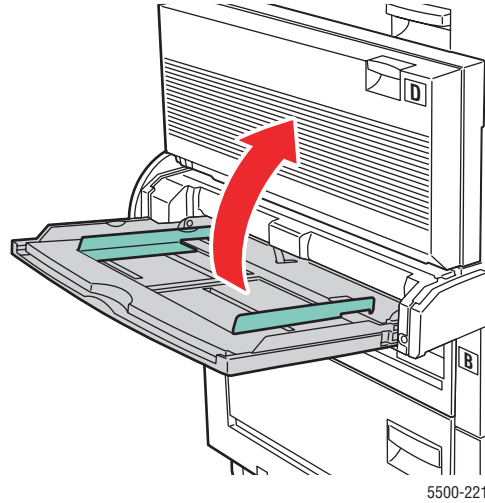

2. Schuif invoerlade 6 weg van de printer.

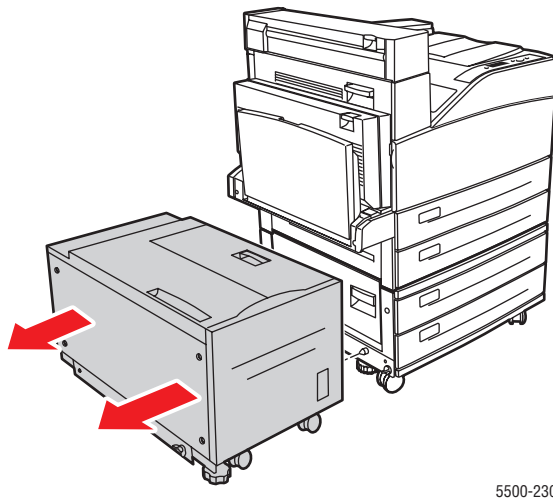



3. Open klep J en til de toegangshendel naar boven.

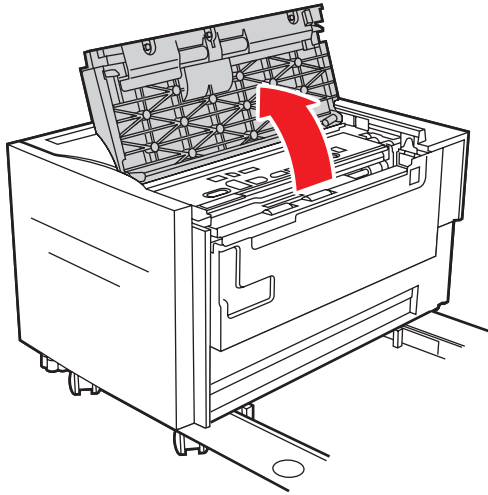

5500-232

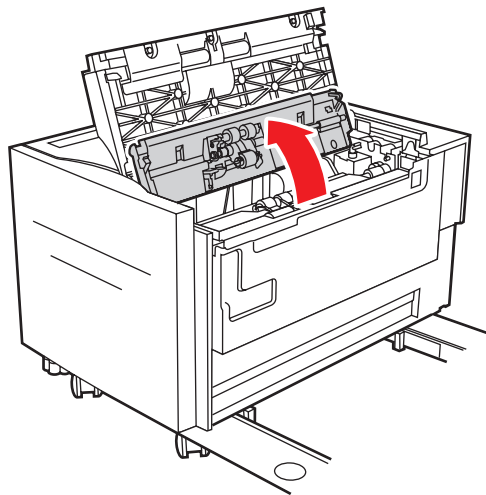

5500-234

4. Trek het vastgelopen papier uit de printer. Controleer dat alle stukjes papier zijn verwijderd.

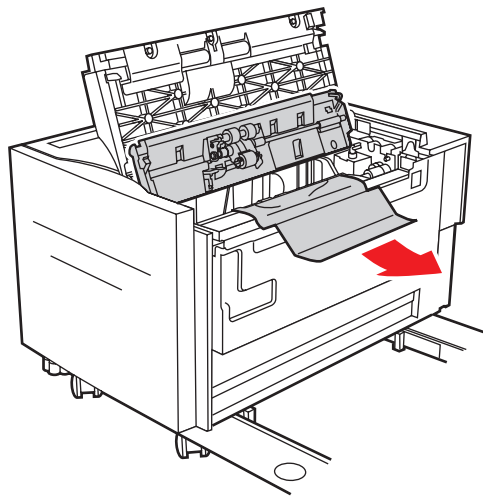

5500-235

5. Sluit de toegangshendel en sluit klep J.

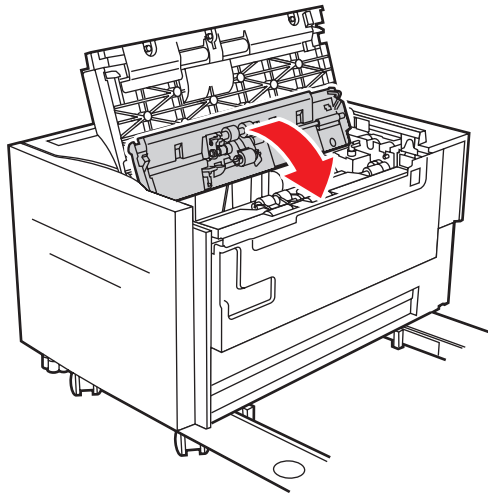

5500-236

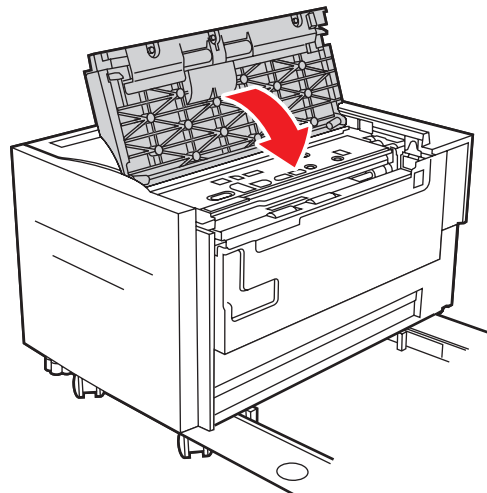

5500-237

6. Schuif invoerlade 6 weer stevig tegen de printer.

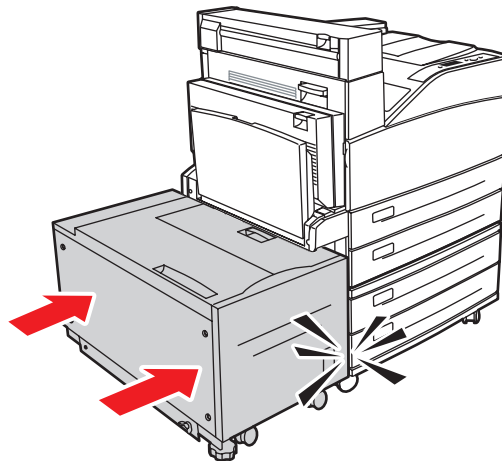

5500-231